

BFV-613S
1179919990

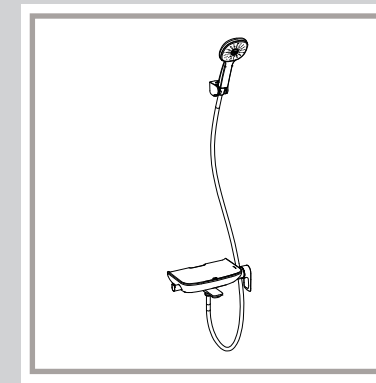

INAX

ISO 9001:2015
ISO 14001:2015

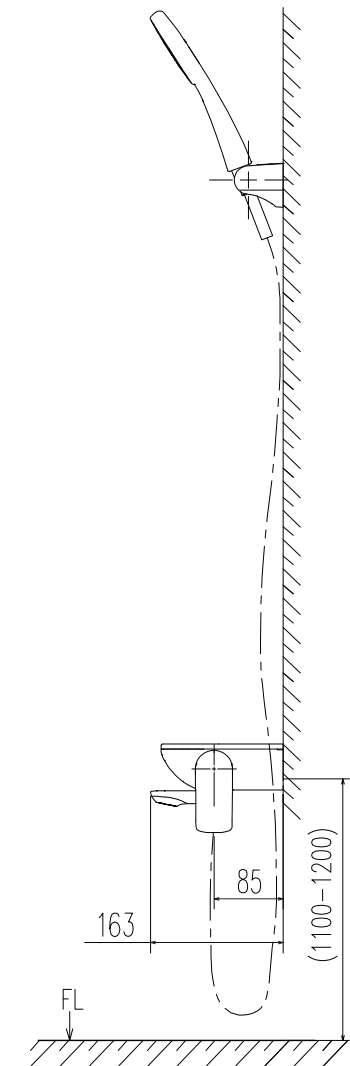
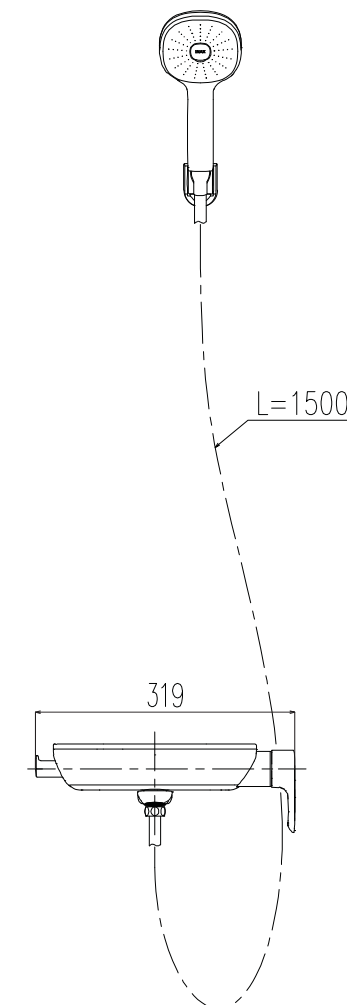
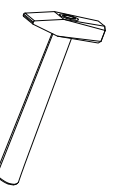
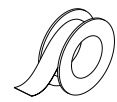
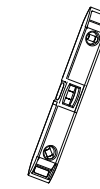
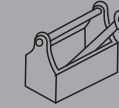

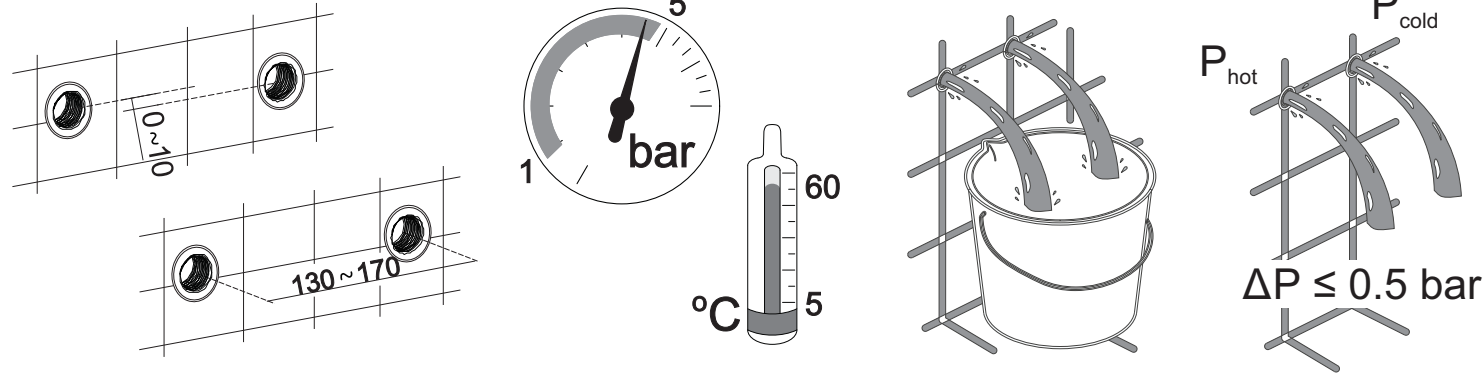

- Vui lòng đọc kỹ hướng dẫn sử dụng này trước khi lắp đặt.
- **Trước khi lắp đặt sản phẩm, cần tiến hành xả sạch cặn bẩn trong đường ống để sản phẩm không bị lỗi nước yếu hay rò rỉ.**
- Kiểm tra và làm sạch tất cả linh kiện trước và sau khi lắp đặt. Thay thế linh kiện khi cần thiết.
- Sau khi lắp đặt xong, hãy kiểm tra sản phẩm có hoạt động bình thường không.
- Khi tháo vòi nước để bảo trì phải đóng van đầu vào, nếu không linh kiện có khả năng bị nước cuốn đi.
- Sản phẩm đã được nhà máy kiểm tra và điều chỉnh ở trạng thái tốt nhất, vui lòng không tự ý tháo rời.

TẤT CẢ CÁC QUY TRÌNH LẮP ĐẶT PHẢI TUYỆT ĐỐI TUÂN THỦ THEO LUẬT PHÁP VỀ HỆ THỐNG NƯỚC VÀ XÂY DỰNG SỞ TẠI

- Please read the instructions carefully before installing.
- **Before installing the product, it is necessary to flush out any debris or sediment in the pipes to prevent issues such as weak water flow or leaks.**
- Check and clean all components before and after installing. Replace the components as needed.
- After completing the installation, check whether the product operates properly or not.
- Be sure to shut off the inlet valve before uninstalling the product for maintenance, otherwise the components may be washed away by water.
- The product has been inspected and commissioned by the factory to ensure optimal working condition. Please do not disassemble it.

ALL INSTALLATION PROCEDURES MUST COMPLY IN STRICT ACCORDANCE WITH THE LOCAL PLUMBING AND BUILD CODE

- 安裝前請仔細閱讀說明書。
- 安裝本產品前，請務必將水管內的雜質或沉澱物沖洗乾淨，以避免水量變弱或發生漏水等問題。
- 安裝前後請檢查並清潔所有零件，並在需要時進行更換。
- 安裝完成後，請檢查確認產品是否正常運作。
- 在拆卸產品進行維修保養前，務必先關閉進水閥，否則水流可能會沖走零件。
- 本產品在出廠前已經過檢驗與測試，以確保最佳運作狀態，請勿自行拆解。

所有安裝作業必須嚴格依照當地自來水與建築相關法規辦理。

- Bacalah petunjuk dengan seksama sebelum memasang.
- **Sebelum memasang produk, bersihkan semua kotoran atau endapan di pipa untuk mencegah masalah seperti aliran air yang lemah atau kebocoran.**
- Periksa dan bersihkan semua komponen sebelum dan setelah pemasangan. Ganti komponen sesuai kebutuhan.
- Setelah menyelesaikan pemasangan, periksa apakah produk berfungsi dengan baik atau tidak.
- Pastikan untuk menutup katup inlet sebelum mencopot produk untuk pemeliharaan, jika tidak, komponen dapat terbawa air.
- Produk telah diperiksa oleh pabrik untuk memastikan produk dapat bekerja dengan optimal. Hindari membongkar produk.

SEMUA PROSEDUR INSTALASI HARUS MEMATUHI DENGAN KETAT SESUAI DENGAN KODE PLUMBING DAN BANGUNAN SETEMPAT

PANDUAN PEMECAHAN MASALAH

Periksa malfungsi umum seperti yang ditunjukkan pada gambar di halaman sebelumnya dan di tabel di bawah ini.

Masalah	Kemungkinan Penyebab	Checkpoint	Solusi
Aliran air kecil	Tekanan air rendah	_____	Periksa dan sesuaikan tekanan air untuk memastikan sesuai dengan kondisi penggunaan produk.
	Terdapat kotoran, benda asing, etc pada aerator	⑩	Bersihkan aerator dengan air
	Terdapat kotoran, benda asing, etc pada hand shower	⑪	Bersihkan nozzle hand shower
	Selang shower terpelintir	①	Lepaskan selang

- Jika produk perlu diperbaiki atau ada kerusakan lainnya, silakan hubungi Layanan Pelanggan.
- Jika memungkinkan, pelanggan harus menyimpan instruksi ini dan aksesori yang disertakan sebagai referensi di masa mendatang.

INSTRUKSI PEMBERSIHAN

- Bersihkan secara teratur lapisan Ni-Cr dengan sabun cuci piring, sabun cair, atau larutan pembersih keran khusus dan kain lembut yang lembap untuk menghindari noda berwarna pada permukaan produk. Jangan gunakan asam kuat karena akan merusak lapisan pada permukaan produk.

GARANSI PRODUK

Perusahaan tidak bertanggung jawab atas garansi dalam kasus-kasus berikut:

- Pelanggan memperbaiki produk sendiri atau menggunakan komponen pengganti yang tidak asli.
- Produk tersebut sudah tidak dalam masa garansi atau masa garansi tidak dapat dibuktikan.
- Produk rusak akibat bencana alam atau kebakaran.
- Produk rusak selama transportasi, pemasangan, atau penggunaan yang tidak tepat oleh pelanggan.

Informasi lebih lanjut dapat ditemukan di situs web inax.co.id atau hubungi Layanan Pelanggan:

LIXIL Customer Care
Telp: 0-800-1-267823 (bebas pulsa)
WhatsApp: 0813-1313-8180
Email: Customer Care-Indonesia@lixil.com

△ 故障排除指南

請參考前一頁圖片及下方表格中所列出的常見故障情形進行檢查。

問題	可能因素	檢查點	處理方式
出水量變小	水壓過低	——	請檢查並調整水壓，確保符合產品使用條件
	起泡器內有雜質或異物	⑩	以清水清潔起泡器
	手持花灑出水口有雜質或異物	⑪	清潔手持花灑出水孔
	蓮蓬頭軟管扭曲	①	將軟管扭轉回正確位置

- 若產品需要維修，或發生其他故障情況，請聯繫原購買授權經銷商處理。
- 建議消費者妥善保留本說明書及隨附配件，供日後參考使用。

△ 清潔說明

- 應定期使用中性清潔劑（例如洗潔精、洗手液或專用龍頭清潔劑）和柔軟濕布清潔產品表面的鍍鉻電鍍層，以避免產生頑強水垢。請勿使用強酸性清潔劑，以免損壞電鍍層表面。

△ 保固政策

以下情況恕不提供保固服務：

- 客戶自行維修產品，或使用非原廠零件進行更換。
- 產品已超過保固期限，或無法提供保固期限相關證明。
- 因天災或火災導致產品損壞。
- 產品於運送、安裝過程中或因錯誤使用而造成損壞。

保固詳細內容請洽詢原購買授權經銷商。

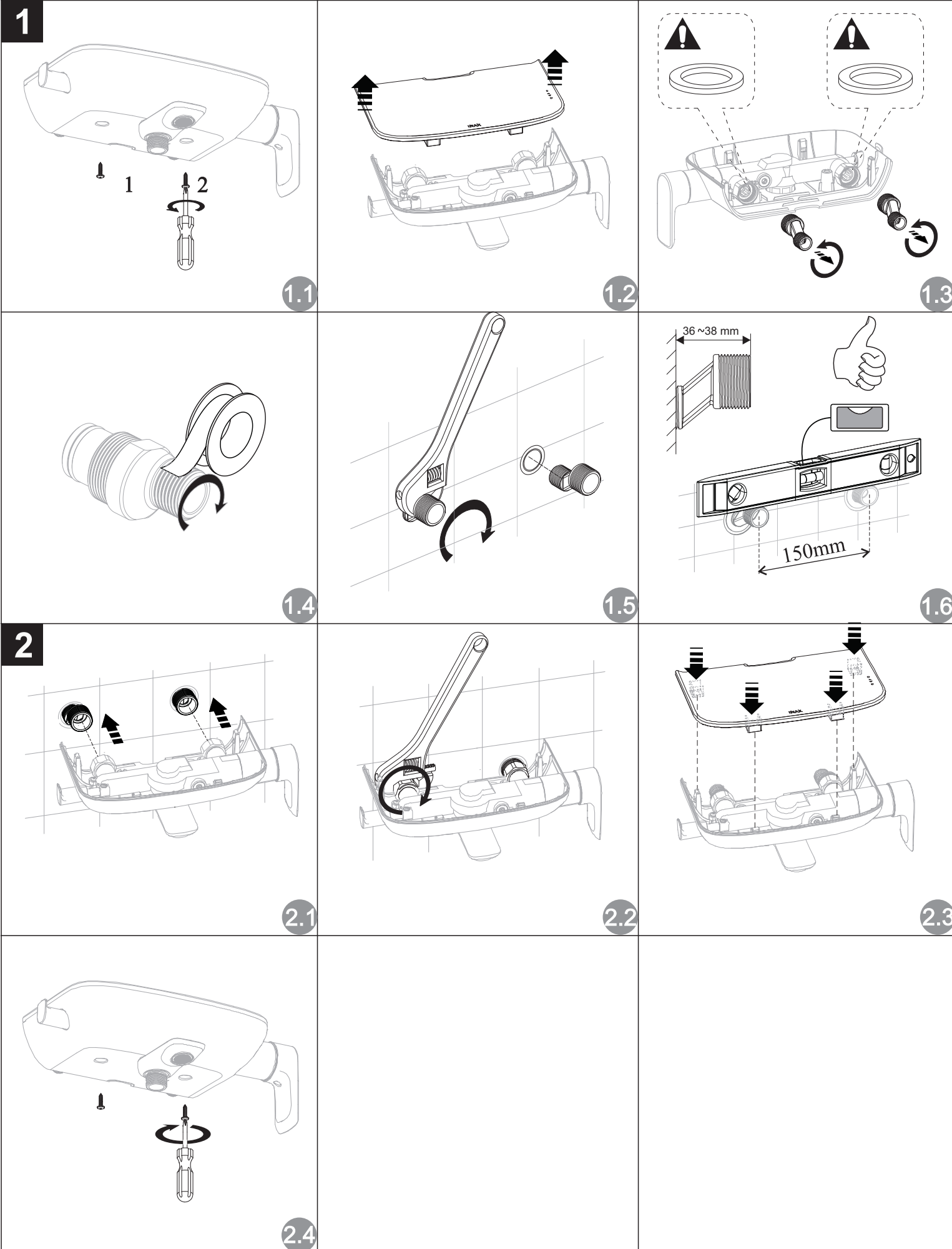

3

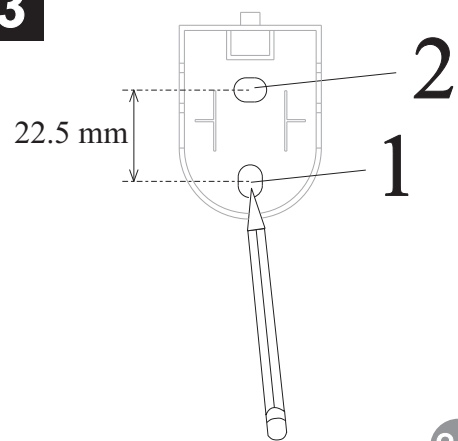

3.1

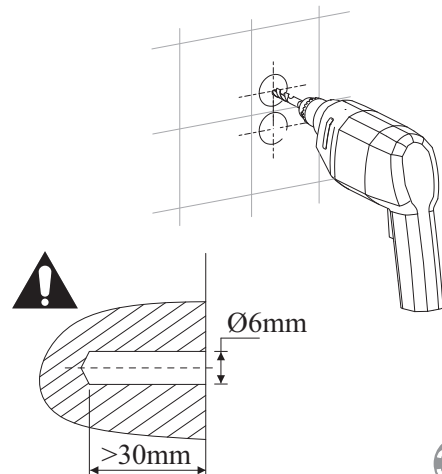

3.2

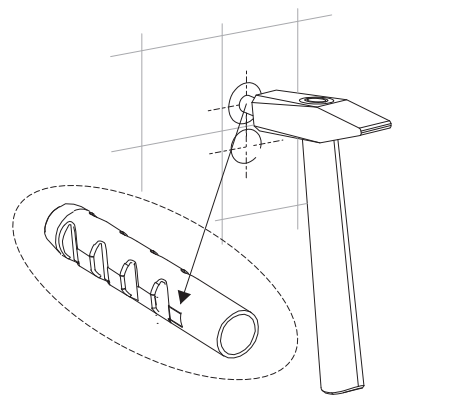

3.3

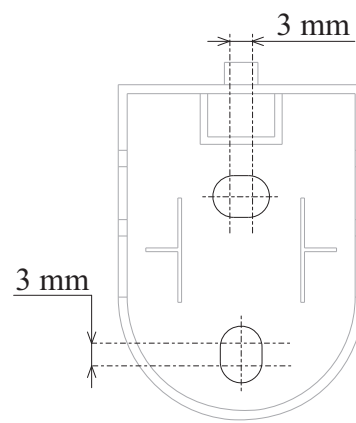
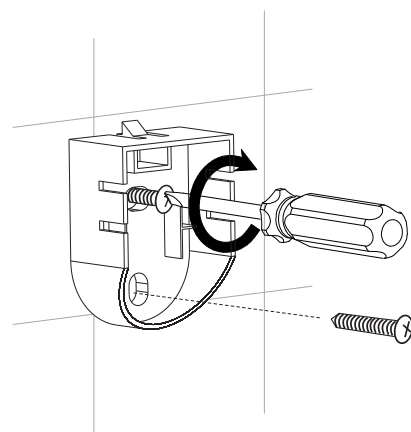

3.4

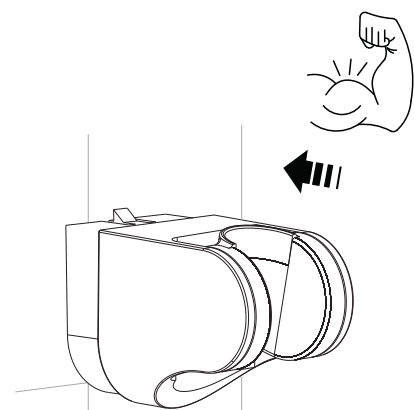

3.5

4

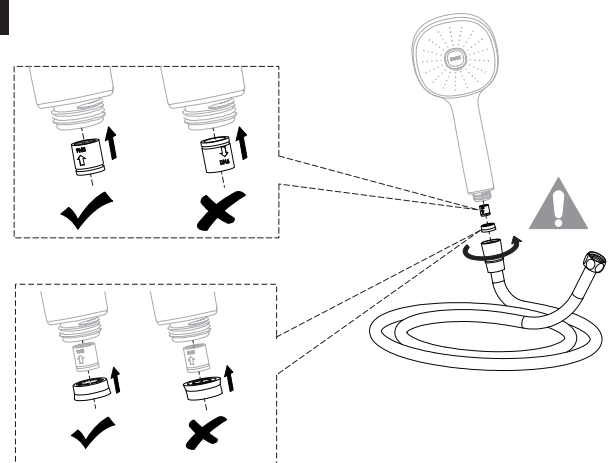

4.1

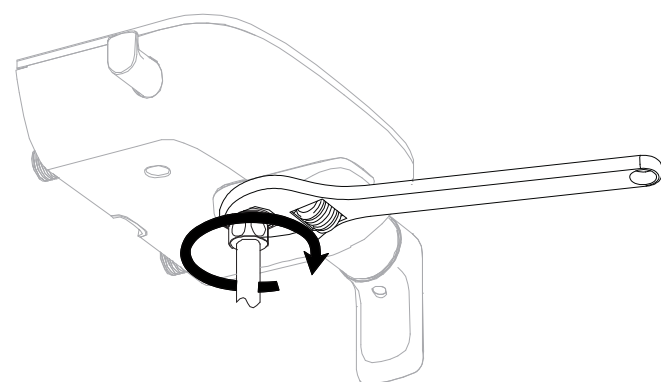

4.2

5

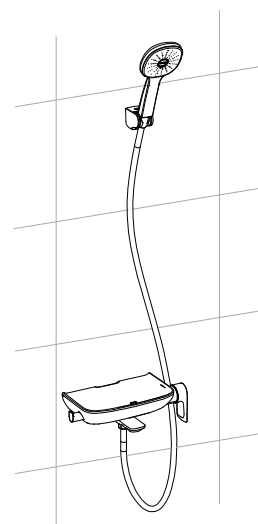

⚠ TROUBLE SHOOTING GUIDE

Check the common malfunctions as shown in the image on the previous page and in the table below.

Problem	Possible cause	Checkpoint	Action
Poor water flow	Low water pressure	—	Check and adjust the water pressure to ensure it meets the product's usage conditions
	There are debris, foreign objects,... in the aerator	⑩	Clean the aerator by water
	There are debris, foreign objects,... in the hand shower	⑪	Clean the nozzle of hand shower
	The shower hose is twisted	①	Untwist the hose

- If the product needs to be repaired or there is any other malfunction, please contact Customer Service.
- If possible, customers should keep these instructions and included accessories as a reference for the future.

⚠ CLEANING INSTRUCTIONS

- Should regularly clean the Ni-Cr plating layer with dishwashing liquid, liquid soap, or specialized faucet cleaning solutions and a soft damp cloth to avoid discolored stains on the product surface. Do not use strong acids as they may damage the plating layer on the product surface.

⚠ WARRANTY POLICY

The company is not responsible for warranty in the following cases:

- The customer repairs the product themselves or uses non-genuine replacement components.
- The product is out of warranty or the warranty period cannot be proven.
- The product is damaged due to natural disasters or fire.
- The product is damaged during customer transportation, installation, or improper use.

Please contact the original authorized dealer for details.

⚠ HƯỚNG DẪN XỬ LÝ SỰ CỐ THÔNG THƯỜNG

Vị trí kiểm tra sự cố tham khảo hình ảnh trang trước và bảng dưới.

Hiện tượng	Nội dung kiểm tra	Vị trí	Biện pháp xử lý
Lưu lượng ít	Áp lực yếu	_____	Kiểm tra và điều chỉnh áp lực nước phù hợp với điều kiện sử dụng của sản phẩm
	Miệng tạo bọt vòi nước có rác, dị vật...	⑩	Dùng nước rửa sạch miệng tạo bọt vòi nước
	Tay sen có rác, dị vật...	⑪	Vệ sinh đầu phun của tay sen
	Dây sen bị gấp, cong	①	Làm thẳng dây sen

- Nếu sản phẩm cần được sửa chữa hay có hư hỏng gì khác, vui lòng liên hệ bộ phận Chăm sóc khách hàng.
- Khách hàng nên giữ lại hướng dẫn sử dụng và phụ kiện đi kèm để thuận tiện cho việc bảo trì, sửa chữa sau này.

⚠ HƯỚNG DẪN VỆ SINH

- Nên thường xuyên lau chùi lớp mạ Ni-Cr bằng nước rửa chén, xà phòng hoặc các dung dịch vệ sinh sen vòi chuyên dụng và vải mềm ẩm để tránh các vết bẩn biến màu trên bề mặt sản phẩm. Không sử dụng các loại axit mạnh vì nó sẽ làm hỏng lớp mạ trên bề mặt sản phẩm.

⚠ CHÍNH SÁCH BẢO HÀNH

Công ty không chịu trách nhiệm bảo hành trong các trường hợp sau:

- Khách hàng tự ý sửa chữa, sử dụng linh kiện thay thế không chính hãng.
- Sản phẩm hết hạn bảo hành hoặc không chứng minh sản phẩm còn thời hạn bảo hành.
- Sản phẩm hư hỏng do thiên tai, hỏa hoạn.
- Sản phẩm hư hỏng trong quá trình khách hàng vận chuyển, lắp đặt hoặc sử dụng không đúng cách.

Chi tiết tại website: inax.com.vn hoặc liên hệ Hotline 18006633.

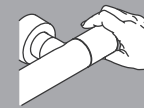

1

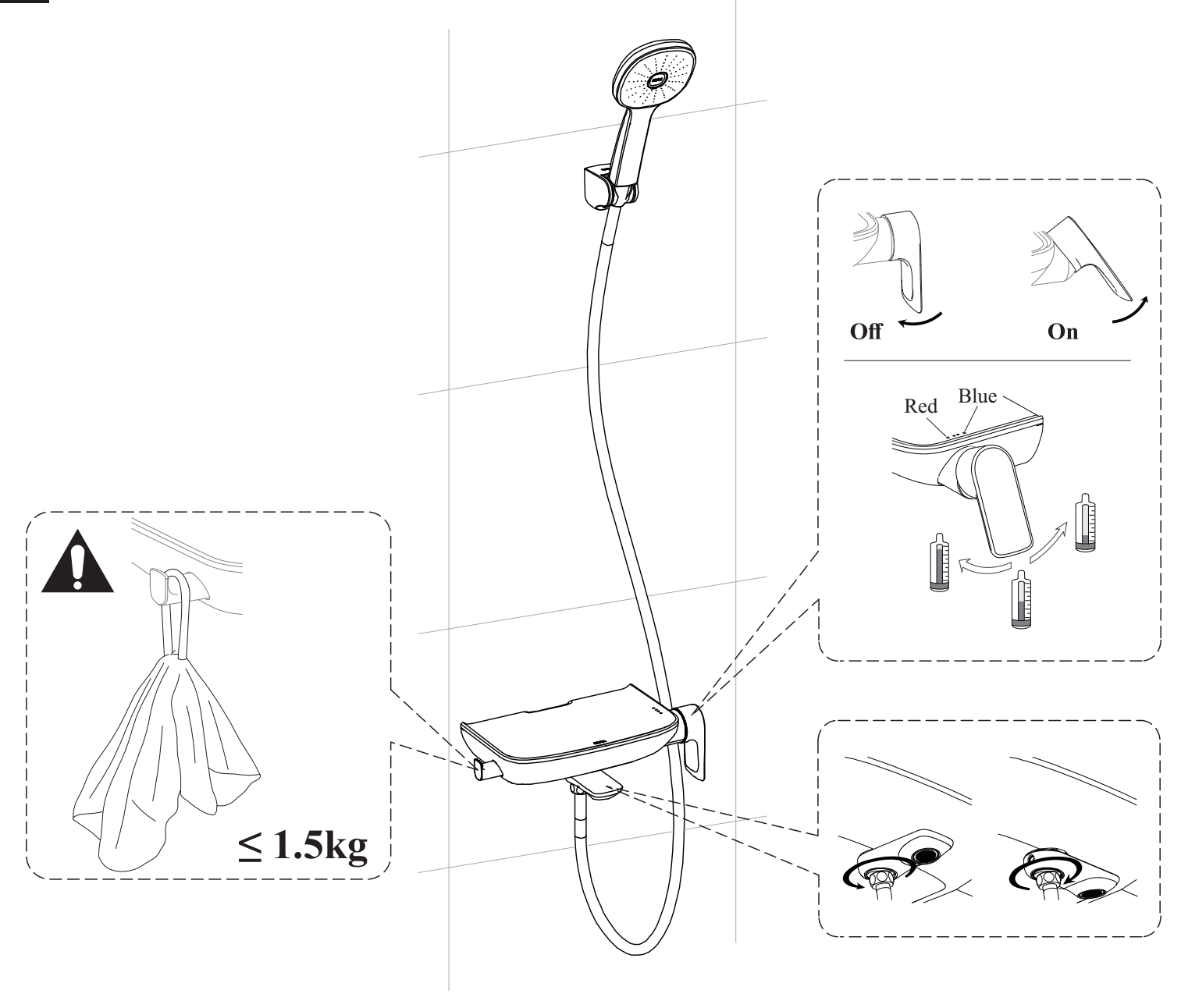

2

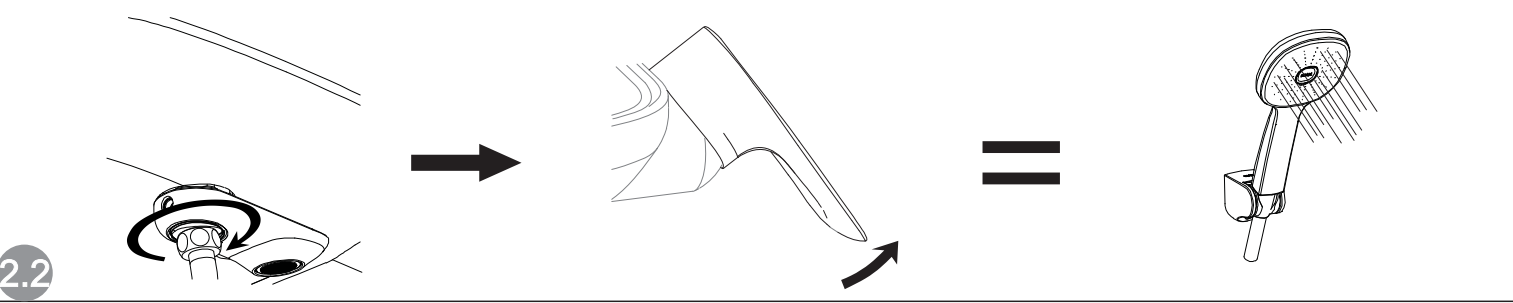
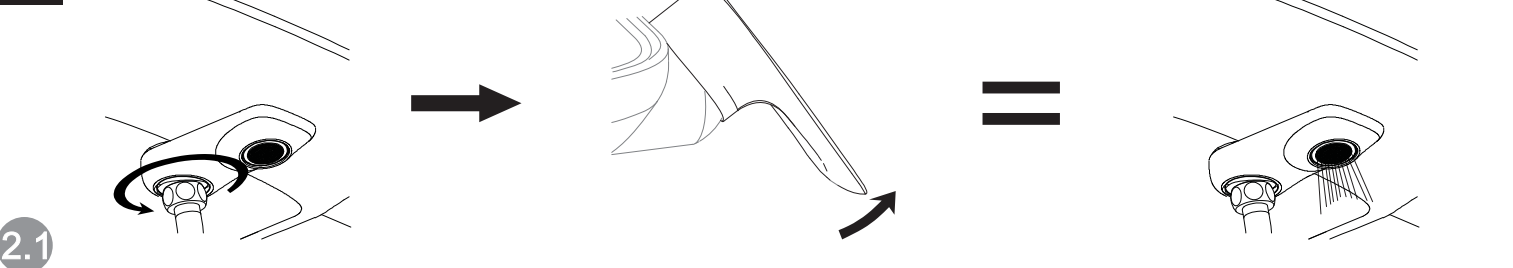

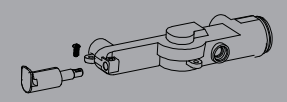
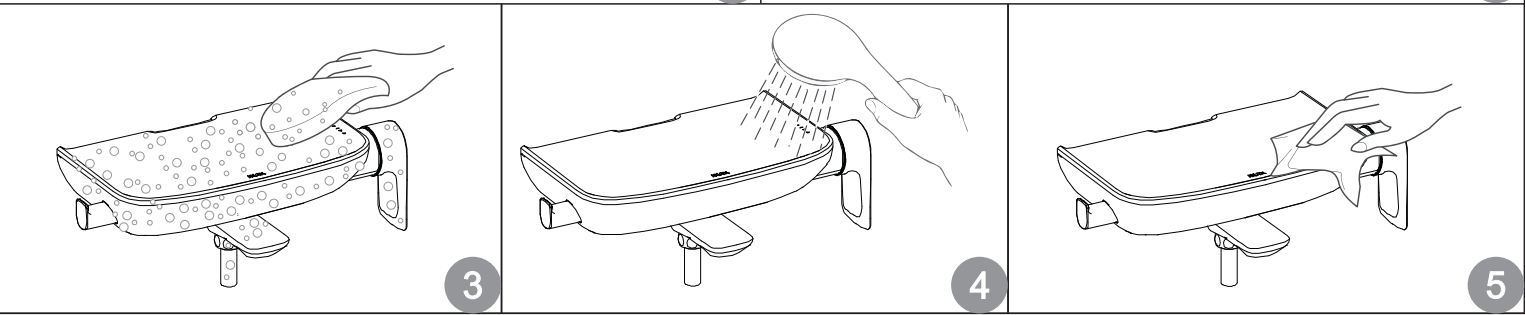
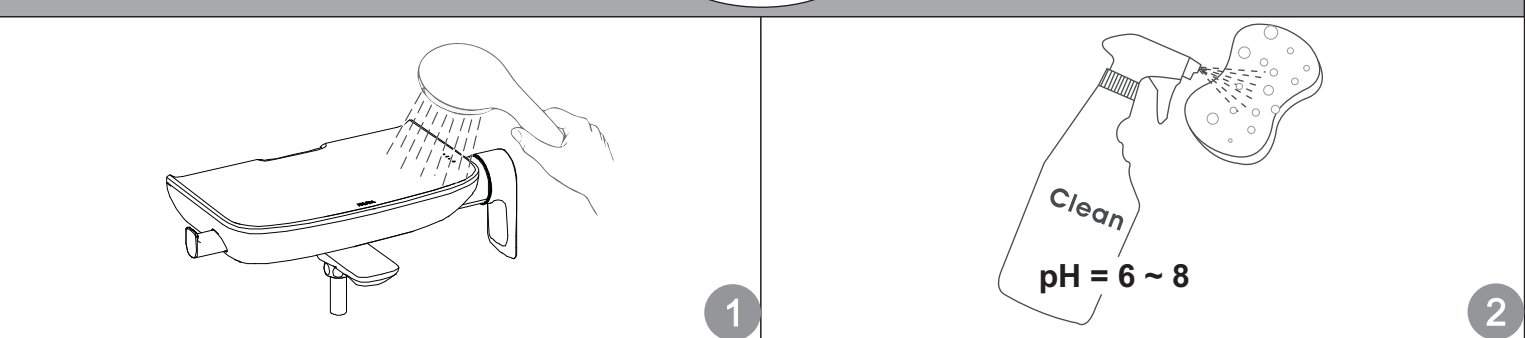
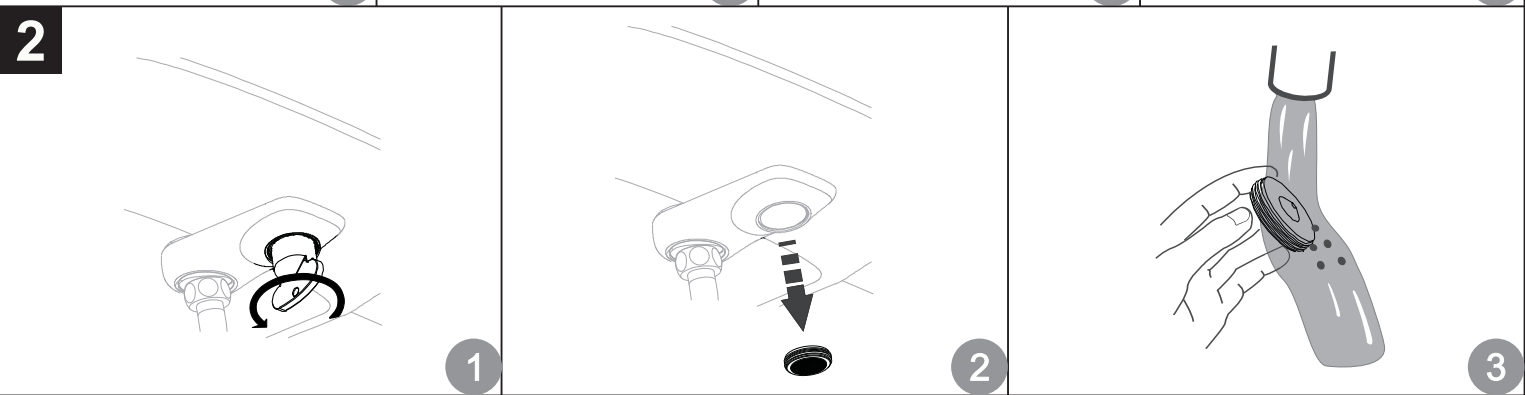
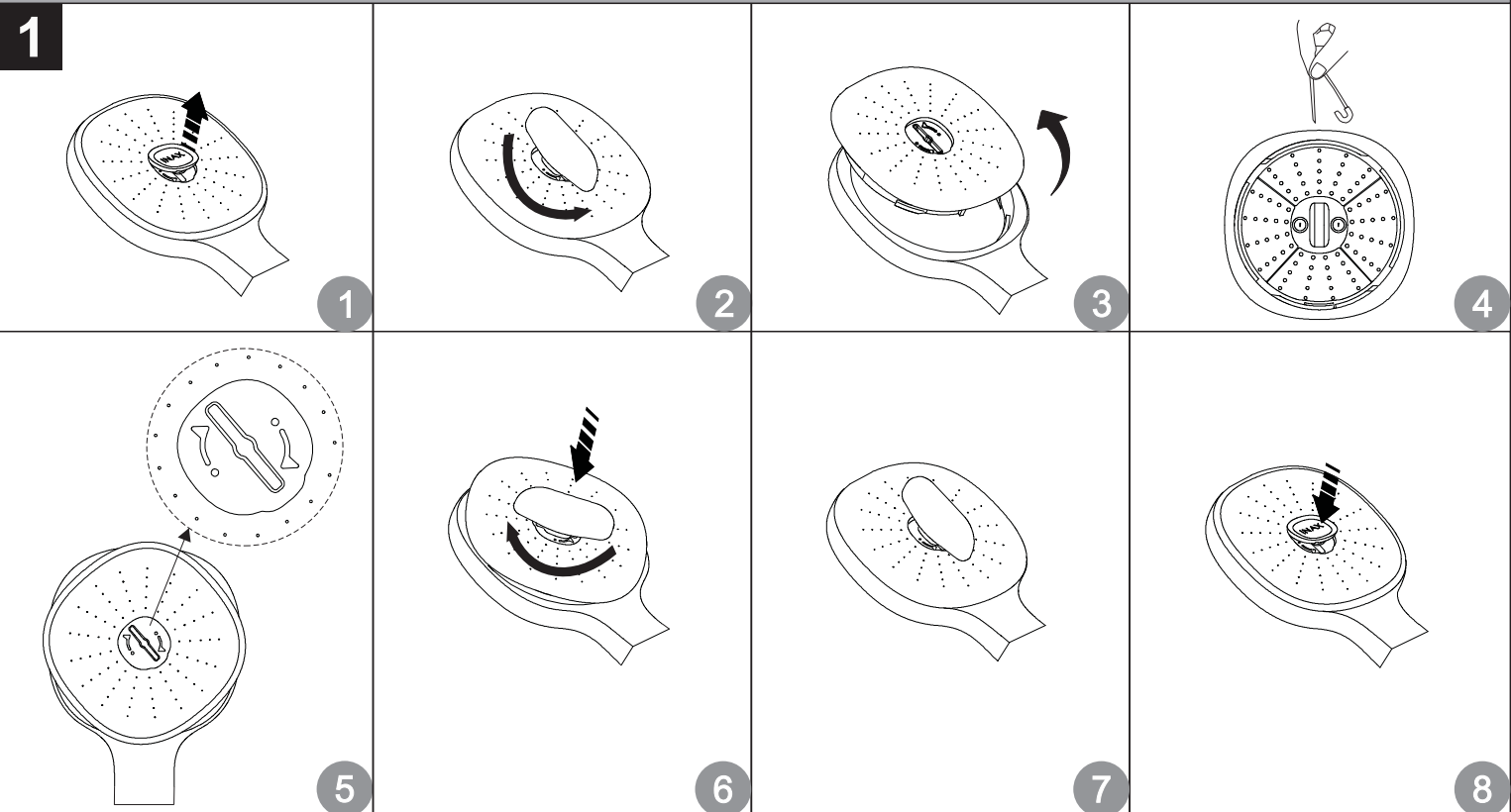

No.	Name	SAP code	Quantity
1	Shower hose	1363639990	01
2	Shower hook	1363649990	01
3	Tray	1364169990	01
4	Handle kit	1364179990	01
5	Blue cap	1364189990	01
6	Cover nut	1364199990	01
7	Cartridge 35	1363699990	01
8	Hanger kit	1364209990	01
9	Swivel diverter kit	1364129990	01
10	Aerator	1364049990	01
11	Hand shower	FPBFSC8-F	01

