

MODEL: MW8201P-150

TRƯỜNG HỢP 1: Bồn tắm lắp đặt cùng vòi nước bồn tắm **gắn tường**

Góc nhìn: Tổng quát

Đơn vị đo: mm

Lưu ý: các thông số trên được MOWOEN khuyến nghị, có thể thay đổi tùy theo không gian thực tế

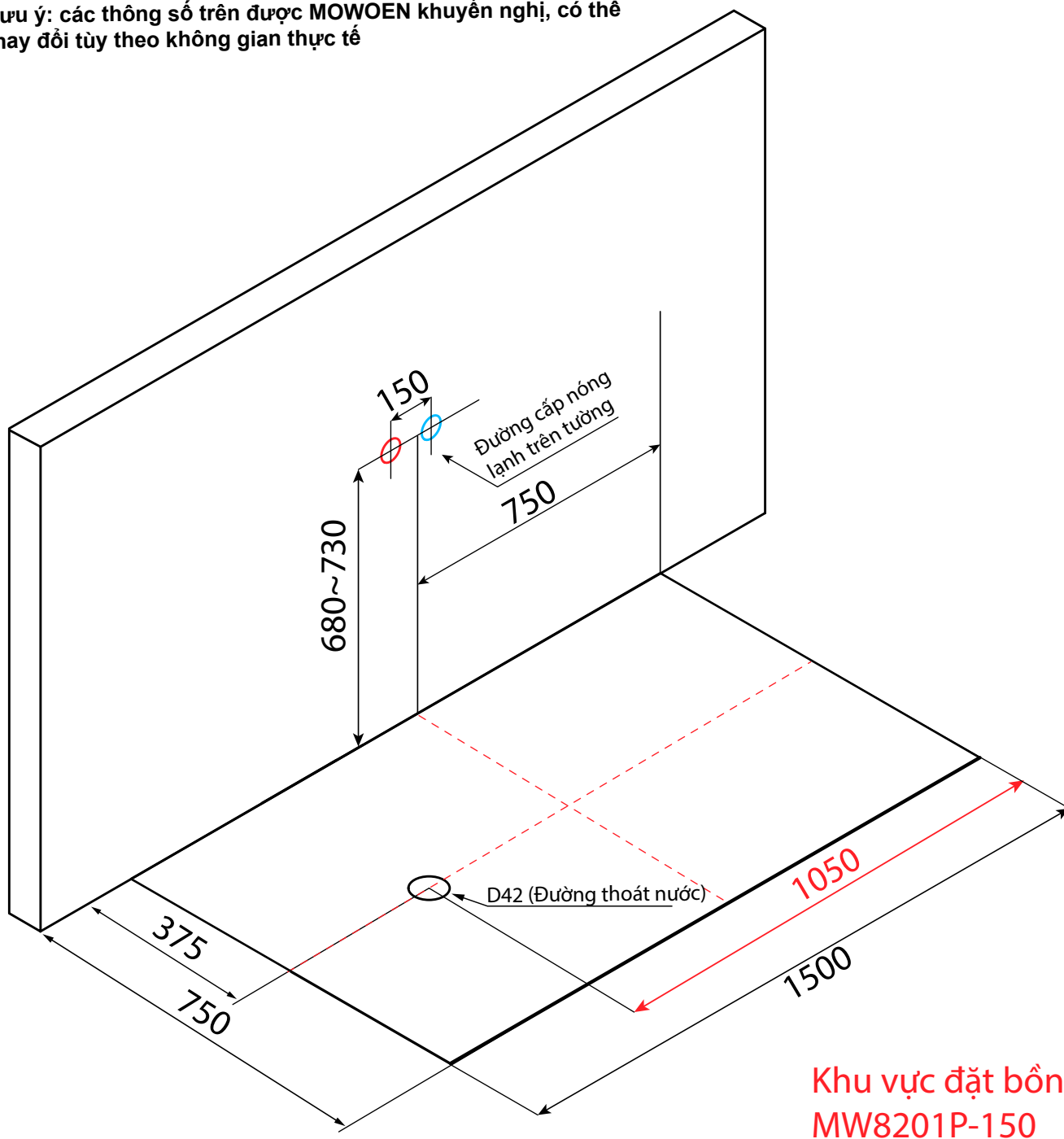

MODEL: MW8201P-150

TRƯỜNG HỢP 2: Bồn tắm lắp đặt cùng vòi nước bồn tắm đặt sàn

Góc nhìn: Từ trên xuống

Đơn vị đo: mm

Lưu ý: các thông số trên được MOWOEN khuyến nghị, có thể thay đổi tùy theo không gian thực tế

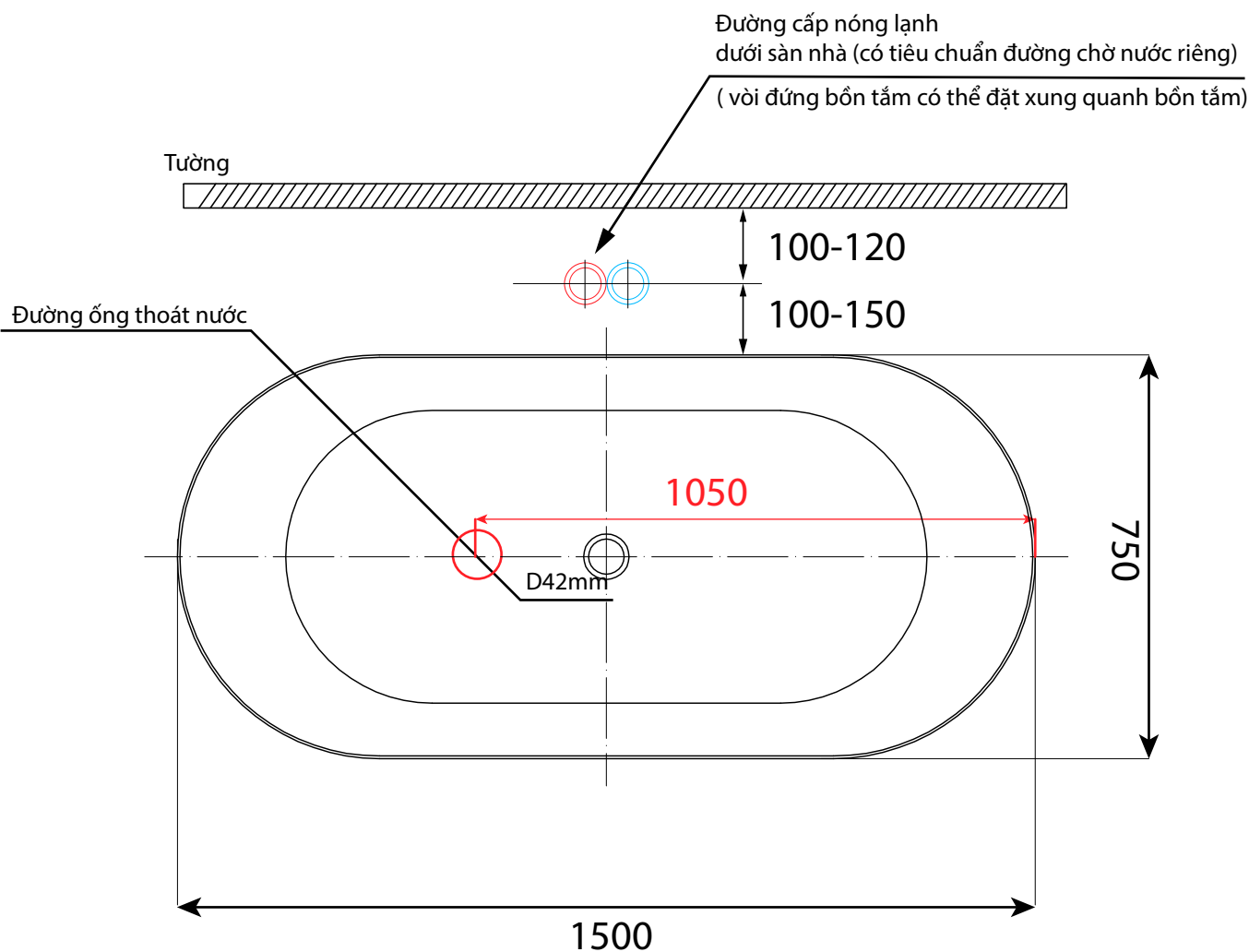
**Khu vực đặt bồn
MW8201P-150**

MODEL: Áp dụng cho toàn bộ vòi bồn tắm đặt sàn MOWOEN

