

**BỒN TẮM NGÂM MW8223-170**

Kích thước : 1700 x 800 x 580 (mm)

● Bồn tắm ngâm MW8223 - 170 sở hữu kết hợp cùng những đường vát chạm tinh tế xung quanh bồn, đồng thời thiết kế theo công thái học, nhẹ nhàng "ôm trọn" cơ thể, dễ dàng nước mát cuộn đi sự mệt mỏi, trả lại cho cơ thể bạn nguồn năng lượng tích cực.

● Với sự xuất hiện của bồn tắm ngâm MW8223 - 170, phòng tắm nhà bạn sẽ trở thành "trạm dừng chân" lý tưởng cho cả gia đình thư giãn sau một ngày dài làm việc.



**1. TÁC DỤNG CỦA BỒN TẮM NGÂM MW8223-170**

**LƯU THÔNG MÁU TỐT HƠN:**

Ngâm mình trong bồn tắm có thể giúp tế bào máu bên trong cơ thể vận chuyển ổn định hơn, đưa máu đến nuôi dưỡng những phần mô đang bị hư hại, từ đó giúp cải thiện sức khỏe, tăng cường hệ miễn dịch.

**ĐÀO THẢI ĐỘC TỐ:**

Việc ngâm mình trong nước ấm sẽ giúp mở lỗ chân lông. Nhờ vậy mà những độc tố và phần bụi bẩn "ẩn sâu" trong da sẽ theo tuyến mồ hôi mà được đào thải ra ngoài.

**CHO LÀN DA KHỎE KHOẺ HƠN**

Khi ngâm mình trong bồn, bạn chỉ cần chà nhẹ bề mặt da, lớp tế bào chết sẽ dễ dàng bị tẩy sạch, trả lại cho bạn một làn da mềm mại, khỏe khoắn.

**THU ĐIỂN CƠ THỂ:**

Tắm bồn chính là cách tuyệt vời để giải tỏa căng thẳng và giúp cơ thể được thư giãn sau một ngày làm việc vất vả. Hoạt động này sẽ giúp làm dịu tình trạng đau nhức cơ, giảm căng thẳng cho các khớp và mô cơ quanh cơ thể.

**CẢI THIỆN GIÁC NGŨ:**

Việc ngâm mình trong bồn tắm có thể giúp cải thiện giấc ngủ, chỉ có thể được thư giãn, giảm căng thẳng mệt mỏi. Nhờ vậy mà người dùng có thể hưởng những giấc ngủ ngon và sâu hơn sau mỗi lần tắm bồn.

**2. THIẾT KẾ CÔNG THÁI HỌC**

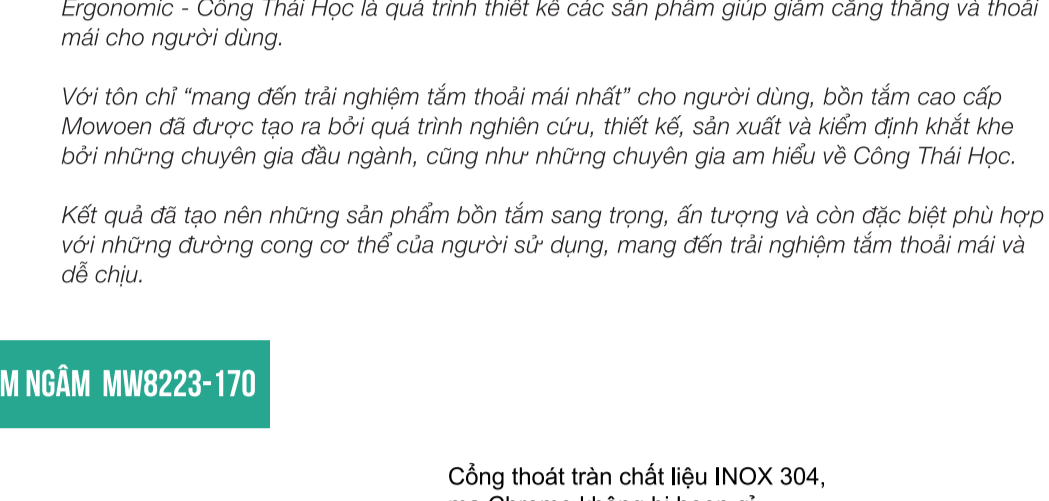

Ergonomic - Công Thái Học là quá trình thiết kế các sản phẩm giúp giảm căng thẳng và thoải mái cho người dùng.

Với tôn chỉ "mang đến trải nghiệm tắm thoải mái nhất" cho người dùng, bồn tắm cao cấp Mowöen đã được tạo ra bởi quá trình nghiên cứu, thiết kế, sản xuất và kiểm định khắt khe bởi những chuyên gia đầu ngành, cũng như những chuyên gia am hiểu về Công Thái Học.

Kết quả đã tạo nên những sản phẩm bồn tắm sang trọng, ấn tượng và còn đặc biệt phù hợp với những đường cong cơ thể của người sử dụng, mang đến trải nghiệm tắm thoải mái và dễ chịu.

**3. CẤU TẠO BỒN TẮM NGÂM MW8223-170**

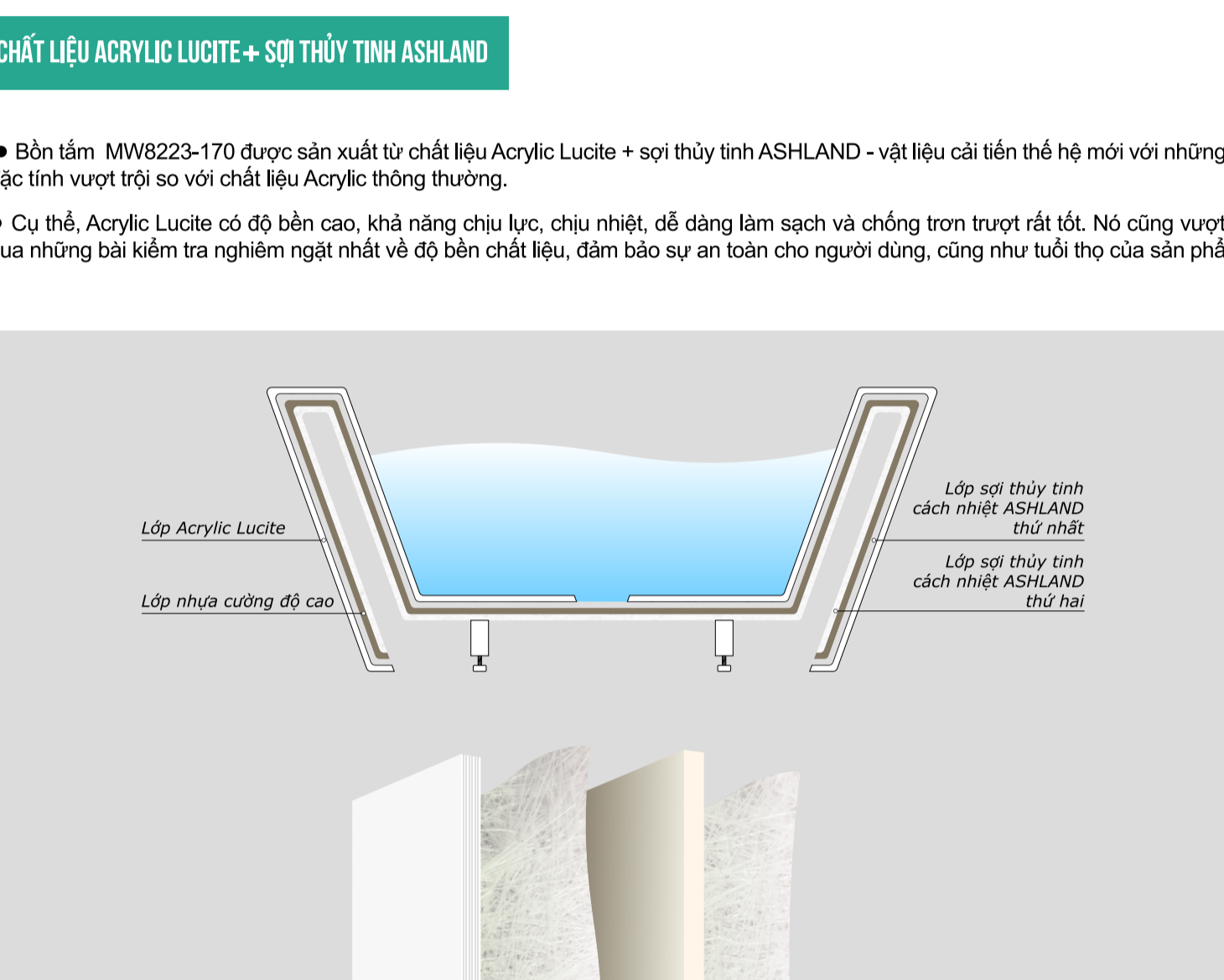

**4. CHẤT LIỆU ACRYLIC LUCITE + SỢI THỦY TINH ASHLAND**

- Bồn tắm MW8223-170 được sản xuất từ chất liệu Acrylic Lucite + sợi thủy tinh ASHLAND - vật liệu cải tiến thế hệ mới với những đặc tính vượt trội so với chất liệu Acrylic thông thường.
- Cụ thể, Acrylic Lucite có độ bền cao, khả năng chịu lực, chịu nhiệt, dễ dàng làm sạch và chống trơn trượt rất tốt. Nó cũng vượt qua những bài kiểm tra nghiêm ngặt nhất về độ bền chất liệu, đảm bảo sự an toàn cho người dùng, cũng như tuổi thọ của sản phẩm.



**KHẢ NĂNG CHỊU LỰC CAO**

Khả năng chịu lực của bồn tắm MW8223-170 là 350-450KG (gấp 2 lần so với các mẫu bồn tắm Acrylic thông thường).



**GIỮ NHIỆT LÂU 45 PHÚT NGÂM LÂU KHÔNG SỢ LẠNH**

Sự kết hợp nhiều lớp sợi thủy tinh ASHLAND cao cấp, có thể cách nhiệt và giữ nhiệt một cách vượt trội, giữ nhiệt lâu dài kéo dài trong 45 phút giúp bạn tận hưởng thời gian thư giãn lâu hơn.



**BỒN MOWÖEN BỒN THƯỜNG**

**ĐẸ DÀNG LÀM SẠCH**

Sự kết hợp giữa chất liệu Acrylic lucite và công nghệ Seamless tạo ra bề mặt bồn không có các lỗ nhỏ li ti để vi khuẩn và các loại bụi bẩn có thể bám và phát triển trên bề mặt.

- ✔ Chống xước
- ✔ Chống ố vàng
- ✔ Chống nấm mốc
- ✔ Chống tia UV
- ✔ Chống trơn trượt

10 years 10 years



**6. THIẾT KẾ ĐẶC BIỆT**

**THIẾT KẾ TỔNG QUÁT DÁNG BỒN TẮM**

**BỒN TẮM CÓ KẾT CẤU 2 ĐẦU BẰNG NHAU.**

Dáng bồn tắm hai đầu bằng mang tính đối xứng hoàn hảo, tạo nên những điểm tựa tuyệt vời cho hai cẳng tay và lưng.

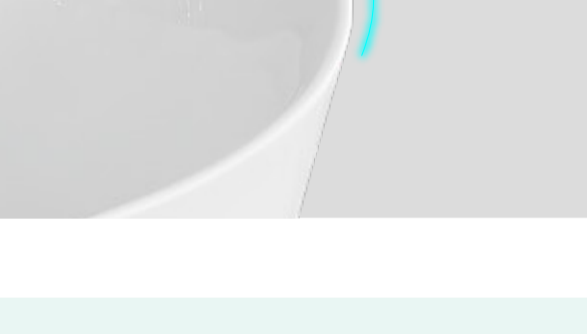

**6. NĂNG VƯỢT TRỘI CỦA BỒN TẮM NGÂM MW8223-170**

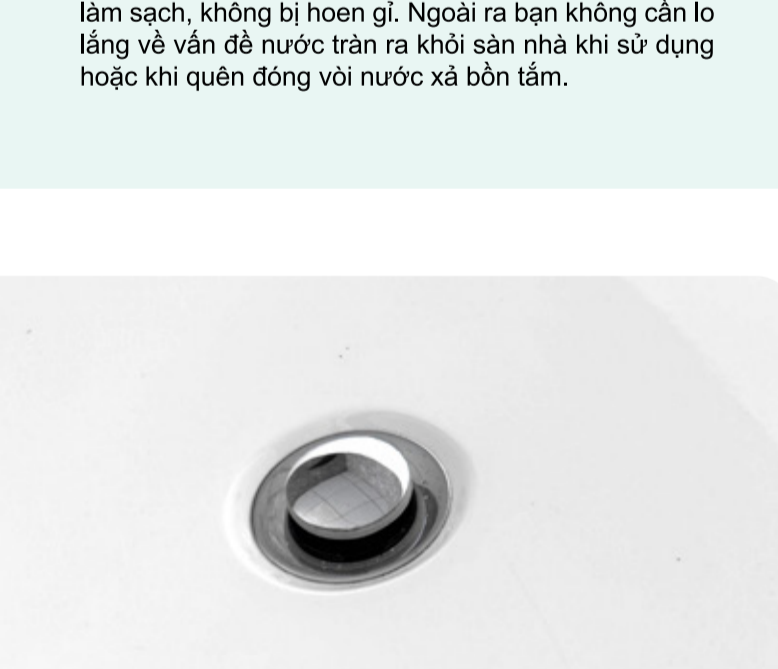

**HỆ THỐNG THOÁT TRÀN**

Được làm từ chất liệu INOX 304 mạ Chrome dễ dàng làm sạch, không bị hoen gỉ. Ngoài ra bạn không cần lo lắng về vấn đề nước tràn ra khỏi sản phẩm khi sử dụng hoặc khi quên đóng vòi nước xả bồn tắm.

**CÔNG NGHỆ SEAMLESS**

Công nghệ Seamless hay còn gọi là công nghệ liền mạch khiến tạo nên cấu bồn tắm vững chắc, tăng tính thẩm mỹ trên tổng chi tiết do không có khe hở, không có vết nứt. Những sản phẩm sử dụng công nghệ Seamless thường có độ bền cao, đường nét sắc sảo - tôn lên sự sang trọng cho không gian tắm.

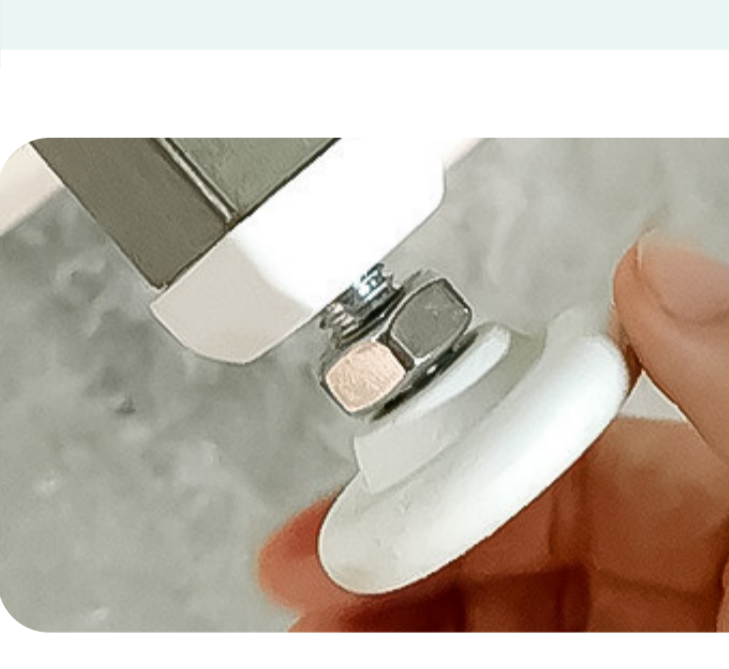

**HỆ THỐNG THOÁT NƯỚC**

Được làm từ chất liệu hợp kim đồng mạ Chrome dễ dàng làm sạch, không bị hoen gỉ. Sử dụng đơn giản bằng cách nhấn xả.

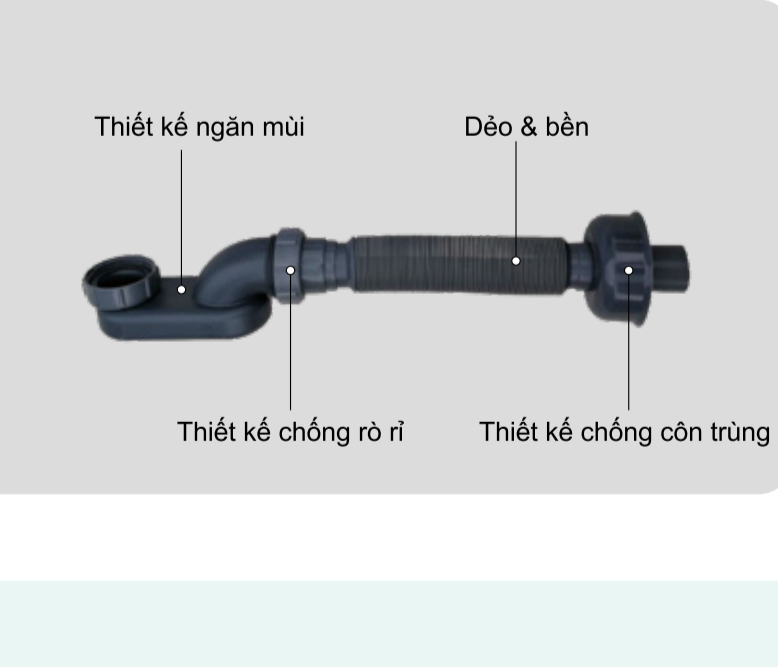

**BỘ ĐIỀU CHỈNH CÂN BẰNG**

Giúp điều chỉnh độ cân bằng bồn tắm trên những địa hình có vị trí không bằng phẳng.

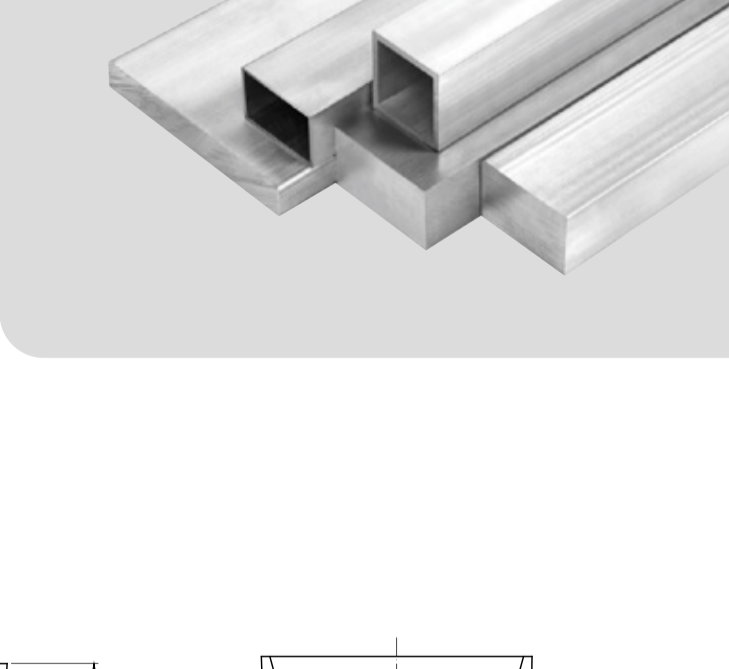

**SIPHON THOÁT NƯỚC**

- Chất liệu PVC cao cấp chịu được nước nóng, chống lão hóa, chống ăn mòn, chống nứt vỡ khi thời tiết lạnh.
- Phần thoát nước hình chữ V ngăn chặn dòng nước chảy ngược và mùi hôi thổi từ đường ống thoát.
- Nút bật thích ứng với đường ống thoát, ngăn chặn côn trùng.
- Chiều dài có thể tùy chỉnh theo nhu cầu.

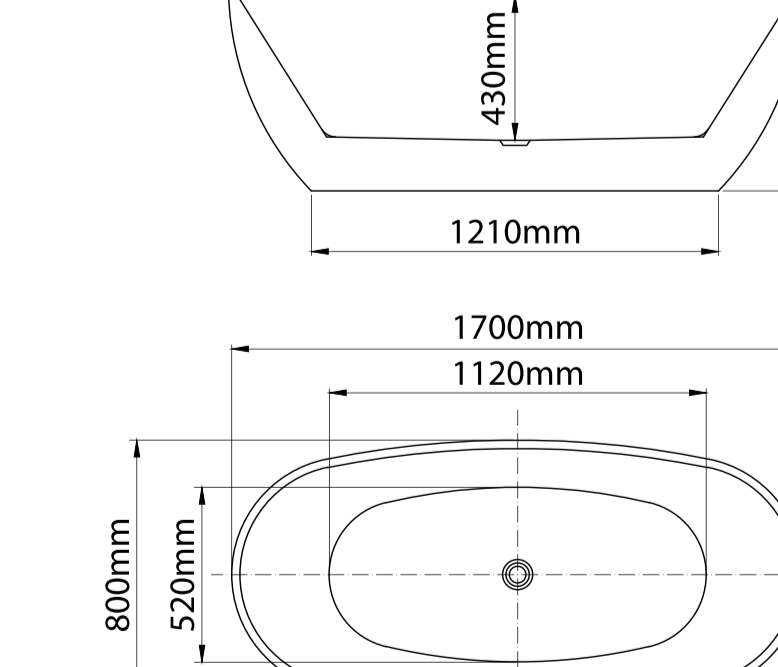

**KHUNG THÉP CƯỜNG ĐỘ CAO**

Được làm từ thép không gỉ có khả năng chịu tải trọng lớn.

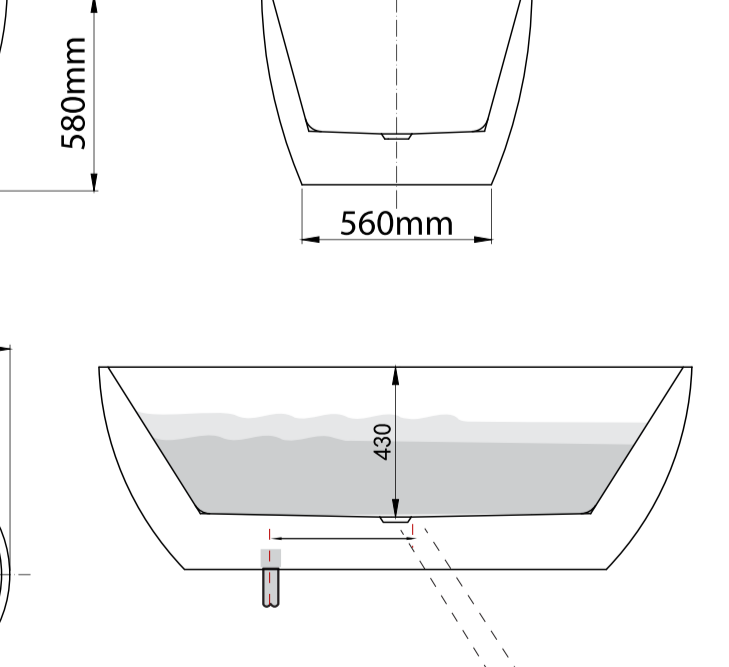

**7. KÍCH THƯỚC SẢN PHẨM MW8223-170**

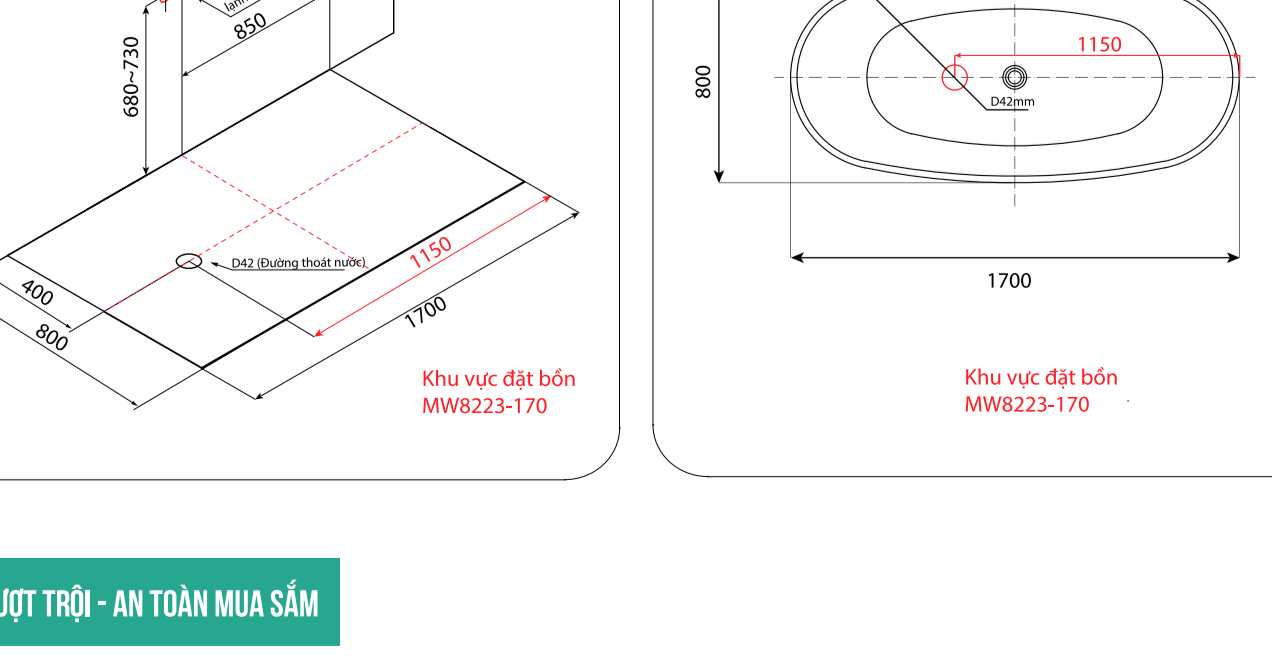

**8. HƯỚNG DẪN ĐƯỜNG CẤP VÀ THOÁT NƯỚC CHO BỒN**

**TRƯỜNG HỢP 1: Bồn tắm lắp đặt cùng với nước bồn tắm gắn tường**  
Góc nhìn: Tổng quát  
Đơn vị đo: mm  
Lưu ý: Các thông số trên được MOWÖEN khuyến nghị, có thể thay đổi tùy theo không gian thực tế

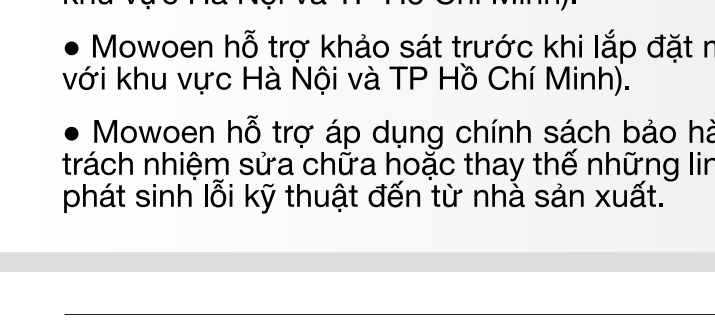

**TRƯỜNG HỢP 2: Bồn tắm lắp đặt cùng với nước bồn tắm đặt sàn**  
Góc nhìn: Từ trên xuống  
Đơn vị đo: mm  
Lưu ý: Các thông số trên được MOWÖEN khuyến nghị, có thể thay đổi tùy theo không gian thực tế

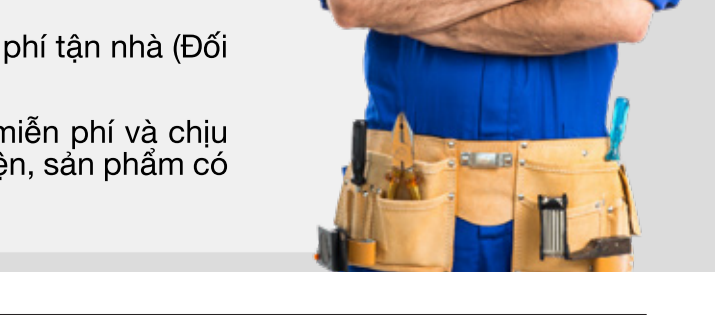

**9. DỊCH VỤ VƯỢT TRỘI - AN TOÀN MUA SẮM**

Hiện tại, bồn tắm MW8223-170 đang được phân phối trực tiếp tại các đại lý của Mowöen, với chính sách bảo hành cụ thể như sau:

- Thời gian bảo hành cho bồn tắm là 3 năm.
- Bề mặt đảm bảo chống ố vàng trong 10 năm (Sử dụng và vệ sinh đúng cách).
- Hỗ trợ thay thế linh kiện sản phẩm trọn đời.
- Mowöen hỗ trợ giao hàng và lắp đặt miễn phí tận nhà (Đối với khu vực Hà Nội và TP Hồ Chí Minh).
- Mowöen hỗ trợ khảo sát trước khi lắp đặt miễn phí tận nhà (Đối với khu vực Hà Nội và TP Hồ Chí Minh).
- Mowöen hỗ trợ áp dụng chính sách bảo hành miễn phí và chịu trách nhiệm sửa chữa hoặc thay thế những linh kiện, sản phẩm có phát sinh lỗi kỹ thuật đến từ nhà sản xuất.

