

## HƯỚNG DẪN LẮP ĐẶT

Trước khi lắp đặt sản phẩm, hãy đọc kỹ hướng dẫn này và giữ lại để lắp đặt những lần sau.

# TOTO

# TOTO



0G5641Y  
2022.04

# Mục lục

---

## Mục lục

Mục lục.....	1
Danh mục phụ kiện.....	2
Điều kiện sử dụng và chú ý khi lắp đặt .....	3
Các chú ý và bảo dưỡng khi lắp đặt.....	4
Bản vẽ sản phẩm.....	5~6
Lắp đặt vòi/ Gá sen.....	7~9

## Lắp đặt vòi/ Gá sen

2) Lắp đặt khóa van (TBW07020) như hình bên

1. Vặn chặt kẹp cố định trên khuỷu thoát nước bằng vít

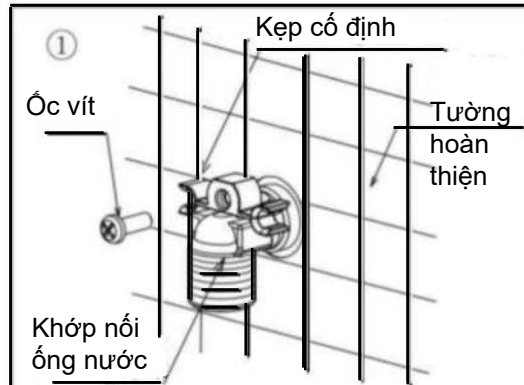

2. Cho khóa van trượt hoàn toàn qua khớp nối ống nước cho đến khi vuông góc với bề mặt tường hoàn thiện.

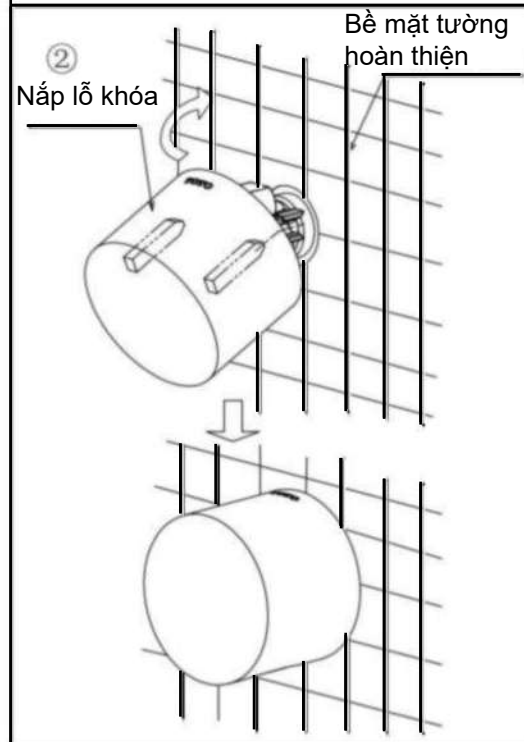

## Danh mục phụ kiện

### Danh mục phụ kiện

Ống nối.....	1 chiếc
Vít.....	1 chiếc
Nắp trang trí (TBW07020*/TBW08009).....	1 chiếc
Kẹp cố định (TBW07020*/TBW08009).....	1 chiếc
Gác sen (TBW07021*/TBW08010).....	1 chiếc
Nắp đậy (TBW07021*/TBW08010).....	2 chiếc
Hướng dẫn lắp đặt.....	1 quyển
Hướng dẫn sử dụng.....	1 quyển

Các sản phẩm dùng trong tài liệu này:

TBW07020\* "G" Cút nối tường (Ctp)

TBW08009\* "G" Cút nối tường (Std)

TBW07021\* "G" Gác sen kèm cút nối tường (Ctp)

TBW08010\* "G" Gác sen kèm cút nối tường (Std)

# Điều kiện sử dụng và chú ý khi lắp đặt

## Điều kiện sử dụng

1. Áp suất nước nóng, lạnh cấp vào:  
Áp suất tối thiểu ..... 0.05MPa (áp suất động)  
Áp suất tối đa ..... 1.0MPa (áp suất tĩnh)  
Áp suất khuyến nghị ..... 0.1~0.5MPa (áp suất động)  
Áp suất phát hiện ..... 1.6MPa (áp suất tĩnh)
2. Nhiệt độ cấp nước là 4~90°C. Khuyến nghị sử dụng nhiệt độ dưới 60°C. Không sử dụng vòi nước để cấp hơi nước nóng.
3. Nhiệt độ môi trường khi sử dụng sản phẩm phải trên 1°C. Nếu nhiệt độ không quá 1°C, vòi nước có thể xảy ra biến dạng, nứt vỡ do đóng băng, v.v
4. Để ngăn ngừa hư hỏng bên trong vòi sen, nhiệt độ nước đầu ra ở phía bên của vòi sen không được vượt quá 60°C. Nên sử dụng nhiệt độ dưới 45°C.
5. Không sử dụng lâu ngày có thể dẫn đến rỉ sét bên trong và bên ngoài vòi và không thể sử dụng được.
6. Khi không muốn sử dụng sản phẩm này nữa, không nên xử lý sản phẩm như đối với rác gia dụng thông thường. Vui lòng tuân theo các quy định có liên quan để sản phẩm được xử lý, thu hồi và thu gom đúng cách thông qua hệ thống tái chế độc lập.
7. Sản phẩm trong hướng dẫn này có chức năng làm sạch.

## ⚠ Chú ý khi lắp đặt

- ⚠ Cảnh báo : Nếu bỏ qua cảnh báo này mà thao tác sai có thể gây tổn thương nghiêm trọng cho con người hoặc tử vong.
- ⚠ Chú ý: Nếu Bỏ qua chú ý này mà thao tác sai có thể gây tổn thương nghiêm trọng cho con người hoặc tổn thất tài sản.

## ⚠ Cảnh báo

1. Bên cấp nước nóng của vòi sen có nhiệt độ cao, chú ý không để da tay chạm trực tiếp vào bề mặt kim loại để tránh bị bỏng.
2. Không được lắp ngược đường ống nước nóng, nước lạnh với nhau. Nếu không có thể dẫn đến bị bỏng.
3. Không sử dụng hơi nước khi cấp nước nóng; nếu không có thể bị bỏng
4. Khi chuyển từ xả nước sang vòi hoa sen, hoặc từ phía vòi hoa sen sang phía cửa xả nước trực tiếp, nhiệt độ nước sẽ thay đổi, vì vậy hãy sử dụng nước sau khi cảm nhận nhiệt độ nước bằng tay, nếu không có thể bị bỏng.
5. Nếu không sử dụng bộ lọc nước đi kèm trong bộ vòi, có thể sẽ xảy ra hiện tượng rò nước hoặc hỏng hóc do có dị vật, cặn bẩn đi vào trong ống nước.

# Lắp đặt vòi / Gá sen

4. Lắp đặt gá sen (1) và lắp lỗ khóa (e.g. TBW07021\*), như hình minh họa bên phải

1. Lắp gá sen từ đầu bên dưới của khớp nối ống nước. Sau đó nhấc gá sen lên, rồi gắn mặt sau của gá sen vào tường.

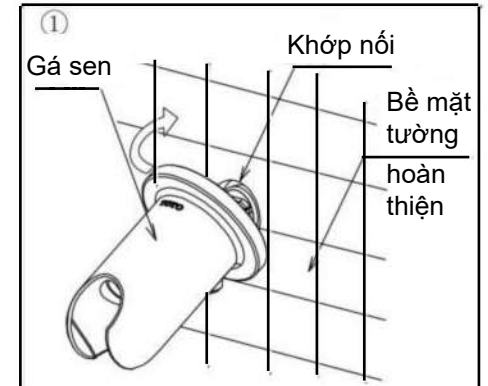

2. Dùng vít đê cố định gá sen cho đến khi gá sen được gắn chặt vào tường mà không bị xoay.

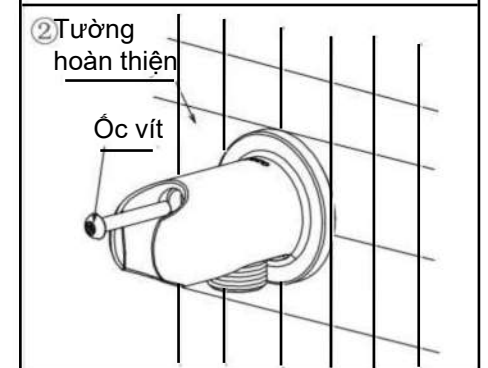

3. Điều chỉnh hướng của gá sen. Sau đó lắp hai nắp che vào hai lỗ của gá sen.

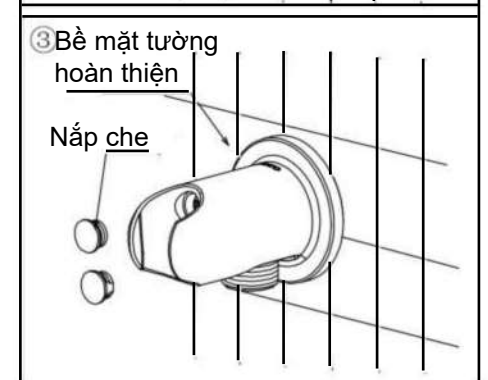

## Lắp đặt vòi / Gá sen

1. Lắp đặt khớp nối ống nước gắn sẵn (như hình bên phải)

(1) Mặt cuối của khớp nối ống nước gắn sẵn cách mặt tường hoàn thiện -10 ~ 0mm.

(2) Vui lòng đảm bảo độ sâu hiệu quả của ren khớp nối ống nước là hơn 13,5mm; nếu không, không thể lắp đặt khóa van hoặc gá sen tay do khoảng cách lắp đặt không phù hợp.

2. Vệ sinh đường ống cấp nước

Trước khi lắp đặt, hãy đảm bảo xả sạch các tạp chất như bụi và sỏi trong đường cấp nước.

3. Lắp đặt khớp nối ống nước (như hình bên phải)

(1) Dán băng keo teflon vừa đủ vào ren của khớp nối ống nước, sau đó vặn vào khớp nối ống nước gắn sẵn và điều chỉnh theo hướng thẳng đứng.

(2) Vui lòng vặn vào khớp nối ít nhất 4 vòng quay hoàn chỉnh (4 ren) để đảm bảo chặt. Đồng thời, điều chỉnh khoảng cách, từ tâm của ren khuỷu đến bề mặt tường hoàn thiện bên trong 19 ~ 27mm; nếu không, không thể lắp được khóa van hoặc gá sen.

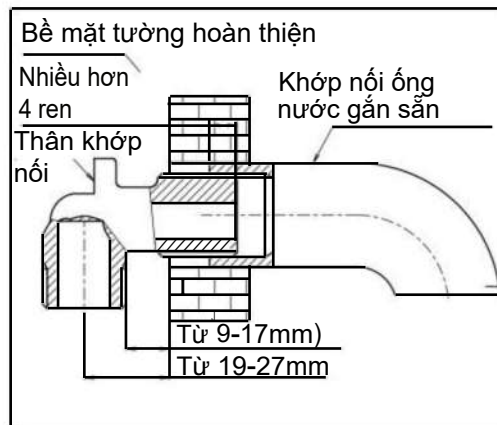
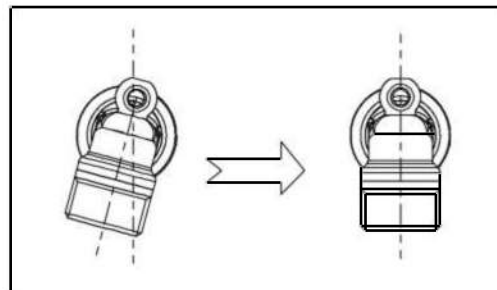
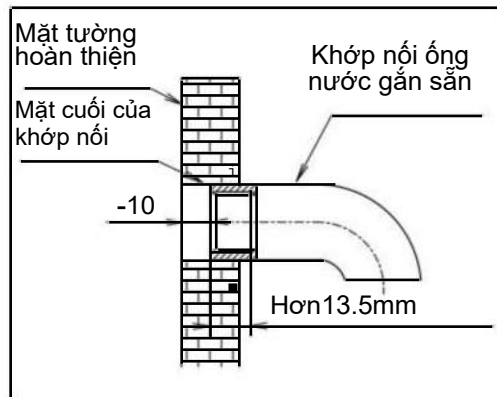

## Chú ý khi bảo dưỡng và lắp đặt

### ⚠ Chú ý

1. Lỗi van là linh kiện khá chính xác, không được tự ý tháo rời, nếu không có thể dẫn đến hiện tượng rò nước, và các lỗi khác.
2. Không va đập sản phẩm. Nếu không có thể xảy ra sự cố hoặc gây rò rỉ nước.
3. Do mẫu mã sản phẩm không ngừng được cải tiến, bởi vậy sản phẩm thực tế sẽ có những khác biệt so với hình vẽ. Tuy nhiên, nguyên lý lắp đặt về cơ bản là như nhau.
4. Khi sử dụng sản phẩm ở những nơi có khả năng đóng băng, cần áp dụng đúng cách các biện pháp chống đóng băng. Nếu bất kỳ bộ phận nào bị hư hỏng do đóng băng, nó có thể gây rò rỉ và thiệt hại tài sản. Trường hợp sản phẩm bị hư hại do đóng băng, cần thanh toán chi phí sửa chữa cho nhân viên kỹ thuật ngay cả trong thời hạn bảo hành. Vui lòng không sử dụng sản phẩm khi nhiệt độ môi trường dưới 0°C.

### Các biện pháp chống đóng băng

Khi sử dụng ở nơi có khả năng đóng băng, phải thực hiện các biện pháp chống đóng băng.

1. Các phụ kiện sẽ bị hỏng do đóng băng, có thể gây rò nước.
2. Các phụ kiện bị hỏng do đóng băng sẽ được thay thế và mất phí.
3. Sau khi lắp đặt hoặc trong thời gian dài không sử dụng, cần chuẩn bị để tránh nhiệt độ giảm đột ngột gây đóng băng.
4. Nguy cơ bị đóng băng, hãy đảm bảo nhiệt độ môi trường luôn lớn hơn 0°C.

### Bảo dưỡng và vệ sinh

Để giữ các sản phẩm đẹp, khách hàng vui lòng bảo quản sản phẩm theo phương pháp sau:

1. Thường xuyên lau bằng khăn mềm và hòa tan bằng khăn thấm nước ướt
2. Nếu có dấu vết khó lau, hãy dùng khăn thấm nước tẩy rửa trung tính rửa sạch rồi rửa sạch bằng nước.

# Bản vẽ sản phẩm

TBW07020\* "G"Cút nối tường(Ctp)

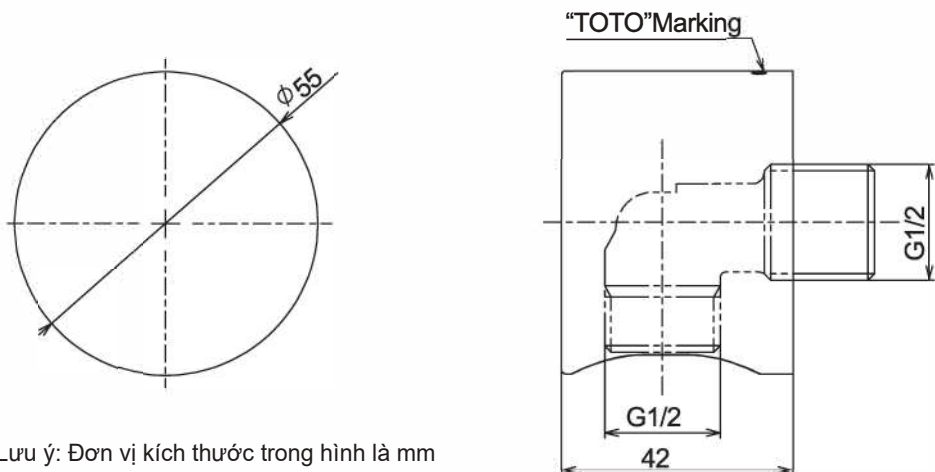

Lưu ý: Đơn vị kích thước trong hình là mm

TBW08009\* "G"Cút nối tường(Std)

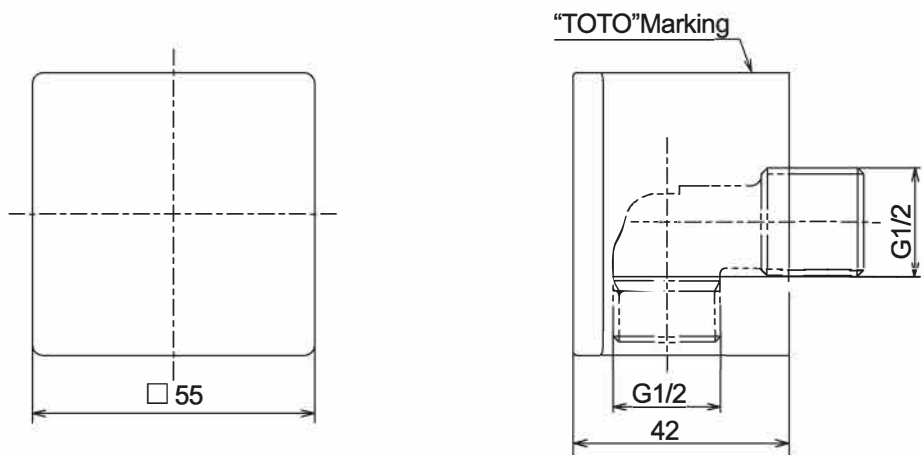

Lưu ý: Đơn vị kích thước trong hình là mm

# Bản vẽ sản phẩm

TBW07021 \* "G"Gá sen kèm cút nối tường(Ctp)

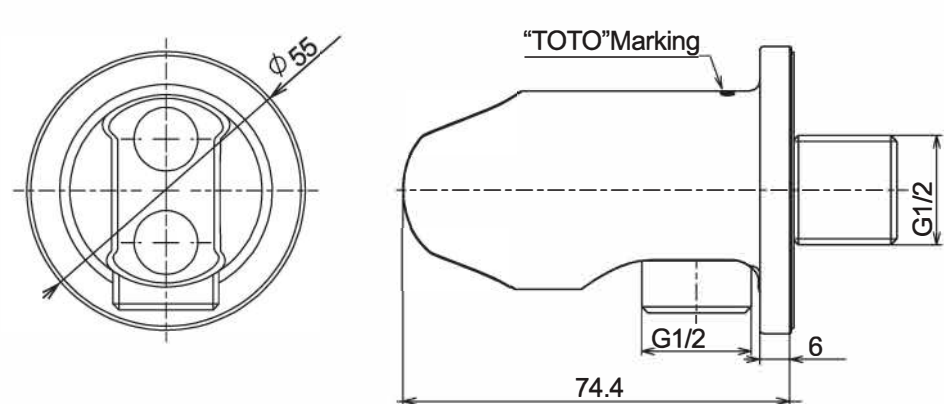

Lưu ý: Đơn vị kích thước trong hình là mm

TBW08010\* "G"Gá sen kèm cút nối tường(Std)

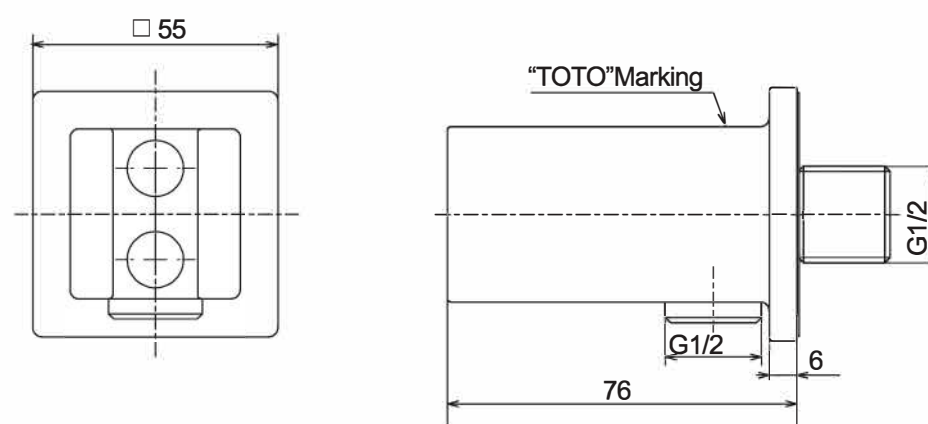

Lưu ý: Đơn vị kích thước trong hình là mm